

Parkirne ovire

Parkirno oviro uporabimo v urbanih naseljih, kjer si želimo rezervirati parkirno mesto in preprečiti nekontrolirano zasedbo le-tega.



Primerna je za postavitve pred:

- poslovnim objektom,
- stanovanjsko hišo - vhodom,
- prostorih za dostavo itd.

Parkirna ovira je izdelana iz cevne ločne konstrukcije in teleskopske cevne opore. V zaprtem dvignjenem položaju je ovira zaklenjena z obešanko. V takšnem položaju je parkirno mesto zaprto.

Oviro sprostimo tako, da odklenemo ključavnico in izvlečemo blokirni zatič. S tem sprostimo teleskopsko oporo, ki se podaljša in ločni del ovire spusti na tla. Parkirno mesto je sproščeno in dostopno za vozilo.

Ovira je postavljena na sredino parkirnega mesta in pritrjena na podlago (asfalt ali beton) s sidrnimi vijaki.



ALMONT d.o.o.

Kolodvorska 39
2310 Slovenska Bistrica

t: 02 80 55 700

f: 02 80 55 777

e-pošta: info@almont.si

www.almont.si

Cena parkirne ovire: 100 EUR/kom

- ▶ V ceni je zajeta parkirna ovira s ključavnico in s pritrdilnim materialom za montažo.
- ▶ V ceni ni zajet DDV, transport in montaža.



Prednost naše ovire je v:

- enostavni montaži, ki jo lahko izvedemo sami,
- sistem ne zahteva posebnega vzdrževanja,
- konstrukcija je lahko barvana pa RAL lestvici,
- cev premera 45 mm, širine B = 945 mm in višine H = 545 mm.

Ovira je izdelana iz aluminijske zlitine AlMgSi 0,5, ki je odporna na vplive okolice in ima visoke mehanske lastnosti. Površino cevi lahko dodatno eloksiramo ali barvamo po RAL lestvici. Pritrdilne sidrne glave so izdelane iz jekla in so vroče cinkane.

NAČRT MONTAŽNIH IZVRTIN IN NAVODILO ZA MONTAŽO

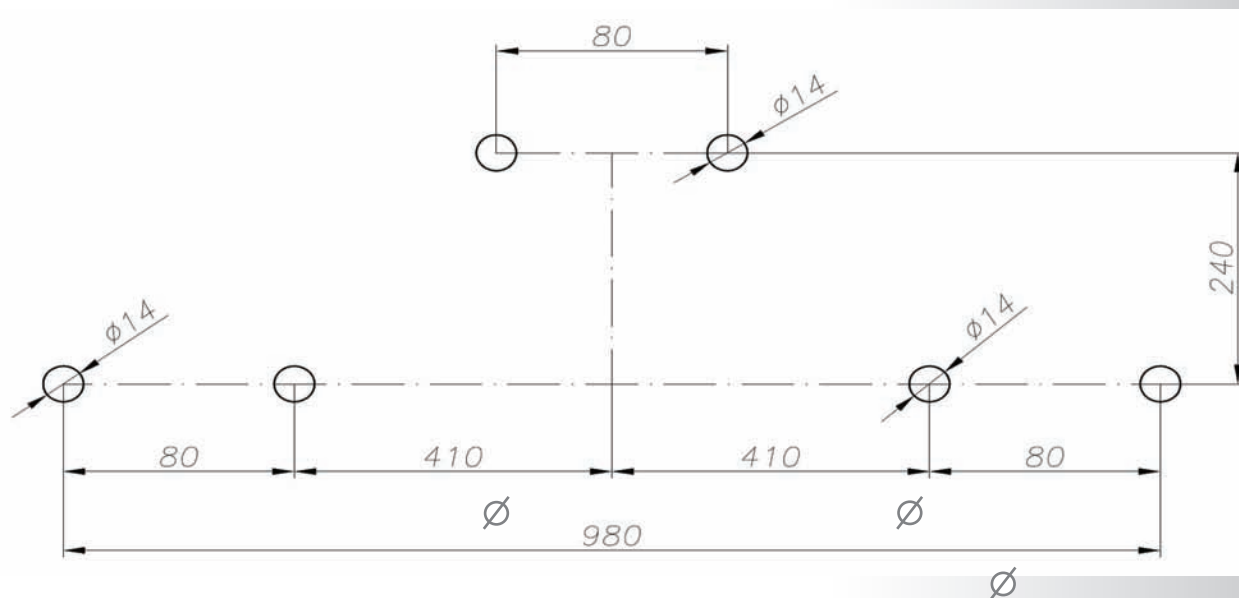

- po zgornji skici zarišite izvrtine
- izvrtajte 6 lukenj Ø14 in vstavite sidni vložek ZV6 Ø14 x 100 mm
- nad izvrtino postavite parkirno zaporo in jo pritrdite z vijaki Ø10 x 100 mm in podložko za M10